

安全にご使用いただくために

このたびは、クランプメータ DCM60R をお買い上げいただきありがとうございました。本器は低電圧回路用のデジタルクランプメータです。はじめに、この取扱説明書をよくお読みいただき、正しく安全にご使用くださいますようお願い申し上げます。なお、この説明書は、製品と一緒に保存してください。本書で指定していない方法で使用すると、本製品の保護機能が損なわれることがあります。

本器を安全にご使用いただくため、取扱説明書に記載されている注意、警告の内容は必ず厳守してください。

警告 取扱を誤った場合に、取扱者の生命や身体に危険がおおふれがあります。その危険を避けるための注意事項です。

注意 取扱を誤った場合に、取扱者が傷害を負う恐れのある場合や機器を損傷する恐れがある場合の注意事項です。

本器および取扱説明書には、安全に使用していただくために次に示すシンボルマークを使用しています。

取扱に注意を示しています。人体及び機器を保護するため、取扱説明書を参照する必要がある場所に付いています。

活線状態の電路に着脱可能 二重絶縁または強化絶縁
 交流 (AC) グラウンド

注意

- 大容量のトランスや大電流電路の近くなど、強い磁界や電界のある場所では正常な測定ができない場合があります。
- 電圧と電流を同時に入力すると誤動作をして正しい測定ができません。
- クランプ式 CT 先端に強い力や衝撃を加えないこと。
- 本器を高温の場所（直射日光下、炎天下の自動車内、半田ごての近くなど）、湿度や水気のある場所に放置しないこと。
- 本体の汚れ落としに揮発性溶剤（シンナー、アルコールなど）を使用しないこと。柔らかくきれいな乾いた布や水気をきつく絞った布を使用すること。
- 測定、運搬、保管、いずれのときも強い振動や落下など強い衝撃を与えないこと。
- 長時間使用しないときには内蔵の電池を取り外して保管すること。
- 年 1 回以上の外観や測定仕様に關する点検を行うこと。

2

仕様

電流測定方式 クランプ式電流センサ(CT)
最大クランプ開口径 ϕ 25 mm
表示器 最大 1999 カウント、単位、記号
動作方式 μ -2 方式
交流検波方式 真の実効値方式
サンプルレート 2 回 / 秒
オーバー表示 数値部に OL 表示
データホールド 表示
電池電圧 約 2.2 V 以下で が点灯
電池消費表示 IEC61010-1, IEC61010-2-030 CAT. III 300 V / II 600 V
適合規格 IEC61010-1, IEC61010-2-032, IEC61010-2-033, IEC61010-31

使用環境条件 高度 2000 m 以下、屋内使用、環境汚染度 II
耐電圧 3700 Vrms 以下
精度保証温湿度範囲 23 \pm 5 $^{\circ}$ C、80 %RH 以下（結露がないこと）
使用温湿度範囲 0 $^{\circ}$ C ~ 40 $^{\circ}$ C、80 %RH 以下（結露がないこと）
保存温湿度範囲 -10 $^{\circ}$ C ~ 60 $^{\circ}$ C、70 %RH 以下（電池取外時）
電源 乾電池 RO3（単 4 型）1.5 V \times 2 本
消費電力・電池寿命 約 5.0 mW、約 250 時間
寸法・質量 約 187 (H) \times 50 (W) \times 29 (D) mm
約 210 g 電池含む

標準付属品 キャリングケース (C-DCM60L)、テストリード (TL-21a)、取扱説明書

■出荷時の電池について

工場出荷時にモニター用電池が組み込まれておりますので、記載された電池寿命に満たないうちに切れることがあります。モニター用電池とは製品の機能や性能をチェックするための電池のことです。

取扱説明書に掲載した仕様、外観など、改良その他やむを得ない理由により、予告なしに変更することがあります。ご了承ください。

4

測定方法

安全にご使用いただくために掲載されている注意・警告の内容は厳守してください。

■交流電流測定 (ACA)

- ファンクションスイッチを に合わせます。
- クランプ部を開き、測定したい電線 1 本を挟み込み、クランプ部を完全に閉じます。
- 表示値を読みとります。
- 読み取りにくい場所では、データホールドを活用します。

注意

測定前にテストリードは本体から外しておいてください。電流測定は CT に過大電流を印加しますと、発熱し、本器を損傷するおそれがあります。本器で 600 A 以上の電流測定をしないでください。

注意

被測定電線はなるべく CT の中央に位置します。電線は必ず 1 本だけクランプしてください。2 芯以上のキャブタイプケーブル、平行ビニール線など一括クランプした場合は測定できません。大電流を印加した場合、CT から振動音が出る場合がありますが、異常ではありません。50 ~ 400 Hz 以外の周波数、正弦波以外の波形式の交流では誤差を生じます。

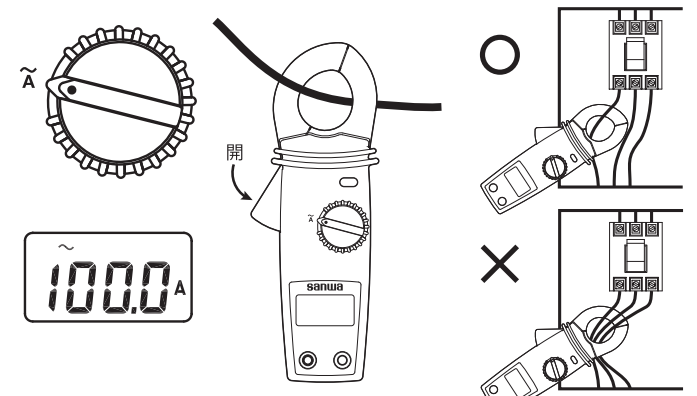

8

■電池の交換について

警告

感電事故の恐れがあります。電線をクランプした状態、あるいは、電圧を測定している状態で電池を交換しないでください。リアケース（裏蓋）ははずしたままの使用は避けてください。

注意

本器を長時間使用しない場合は、電池をはずして保管してください。電池が液漏れを起こし、本器を損傷する恐れがあります。電池が消耗して約 2.2 V 以下になると、表示部に マークが点灯します。速やかに新しい電池と交換してください。新しい電池と一度使用した電池、種類の違う電池を混ぜて使用しないでください。

■電池の交換手順

- ファンクションスイッチを OFF に合わせます。
- 本体裏側の上下間にあるネジをドライバーで外し、リアケースを開けます。
- 消耗した電池 2 個を取り出します。
- 極性を確認し、新しい電池を挿入します。
- 電池は、RO3（単 4 型）マンガン乾電池です。
- リアケースを元に戻し、とめたネジをしっかり締め付けます。

12

警告

以下の項目は、やけどや感電などの人身事故を防止するためのものです。本器をご使用する際には必ずお守りください。

- 本器は低電圧用のクランプメータです。対地電圧が 600 V を超える電路では使用しないこと。600 V を超える電路での使用は、感電事故や本器損傷の原因となります。本器の測定カテゴリは CAT. III 300 V / CAT. II 600 V です。
- クランプメータ本来の使用方法および、本書で指定した使用方法を厳守すること。
- AC 33 Vrms (46.7 Vpeak) または DC 70 V 以上の電圧は人体に危険です。から注意すること。
- 最大入力値（許容値）を超える入力はいけません。
- 本器、およびテストリードに損傷のある場合は使用しないこと。
- 測定中、本器のハリアより先へ指を出さないこと。
- テストリードは指定タイプのもを使用し、測定中はテスト棒のつばより先を持たないこと。
- リヤケース（裏蓋）や電池蓋を外した状態で測定しないこと。
- 測定中は他のファンクションに切換えないこと。
- 測定ごとにファンクションの確認を行うこと。
- 絶縁被覆をしていない導体部分の測定では、感電しないよう注意すること。
- 本器または手が濡れた状態での測定しないこと。
- 引火性のあるガスや溶剤のある場所では使用しないこと。
- 電池交換以外の本器の改造、代用品の取り付けを行わないこと。
- 始業点検および年 1 回以上の点検は必ず行うこと。
- 屋内で使用すること。

測定カテゴリ (過電圧カテゴリ) CAT. について

■本器の用途

本器は IEC61010 測定カテゴリ CAT. III 300 V / CAT. II 600 V の範囲内の測定用に設計された実効値応答型の交流用のクランプメータです。低電圧 600 V 以下の電路、電気機器、電源設備などの電流測定に適します。

測定カテゴリ II (CAT. II) : コンセントに接続する電源コード付き機器の一次側電路
測定カテゴリ III (CAT. III) : 直接分電盤から電気を取り込む機器の一次側および分岐回路からコンセントまでの電路。

3

[測定範囲及び精度] 保証温湿度範囲 23 \pm 5 $^{\circ}$ C、80 %RH 以下、結露がないこと。
rdg: reading (読み取り値) dgt: digits (最大桁)
ACV, ACA レンジ範囲: 測定レンジの 1 % ~ 100 %
クレストファクタ CF: フルスケール CF < 1.6、ハーフスケール CF < 3.2

√ ACV (オートレンジ)

レンジ	分解能	精度		最大許容量
		50 Hz ~ 400 Hz		
199.9 V	0.1 V	±1.5 %rdg. + 5dgt.		660 Vrms
600 V	1 V			

√ ACA (オートレンジ)

レンジ	分解能	精度		最大許容量
		50 Hz ~ 60 Hz	60 Hz ~ 400 Hz	
199.9 A	0.1 A	±2 %rdg. + 5dgt.	±2.9 %rdg. + 5dgt.	600 Arms
600 A	1 A			

⊖ Ω 導通・抵抗

レンジ	分解能	精度	開放電圧	最大許容量
199.9 Ω	0.1 Ω	±1.9 %rdg. + 3dgt.	1.0 VDC	500 Vrms

約 100 Ω 以下でブザーが鳴る

クレストファクタ (波高率)

CF (クレストファクタ) は信号のピーク値をその信号の実効値で割った値で表します。正弦波や三角波等最も一般的な波形ではクレストファクタは低くなっています。また、デューティサイクルの低いパルス波形では高いクレストファクタとなります。代表的な各波形式の電圧、クレストファクタは表を参考にしてください。

入力波形	ピーク値 Vp	実効値 Vrms	平均値 Vavg	クレストファクタ Vp/Vrms	波形率 Vrms/Vavg
正弦波	V_p	$V_p / \sqrt{2}$	$2V_p / \pi$	$\sqrt{2}=1.414$	$\frac{\pi}{2\sqrt{2}}=1.111$
方形波	V_p	V_p	V_p	1	1
三角波	V_p	$V_p / \sqrt{3}$	$V_p / 2$	$\sqrt{3}=1.732$	$\frac{2}{\sqrt{3}}=1.155$
パルス	V_p	$\frac{\tau}{\sqrt{2\pi}} \cdot V_p$	$\frac{\tau}{2\pi} \cdot V_p$	$\sqrt{\frac{2\pi}{\tau}}$	$\sqrt{\frac{2\pi}{\tau}}$

各波形式の電圧一覧

5

■交流電圧測定 (ACV)

- ファンクションスイッチを に合わせます。
- テストリードを本体に差し込み、ピン先を被測定部分に当てます。
- 表示値を読みとります。

警告

感電や火傷、また本体の焼損の恐れがあります。テストリードを接続する前に絶縁被覆に損傷のないことを確認してください。異常がある場合はご使用を直ちに中止して、修理又は新品と交換してください。テストリードの接続は確実に行ってください。接続を誤ると、スパークして危険です。

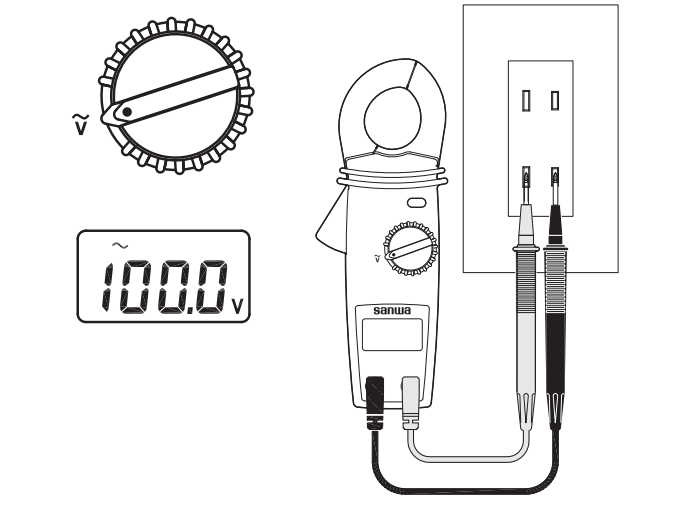

9

アフターサービス

■保証期間について

本製品の保証期間は、お買い上げの日より 3 年間です。ただし、日本国内で購入し日本国内でのご使用いただく場合に限りです。また、製品本体の精度は 1 年保証、製品付属の電池、テストリード等は保証対象外とさせていただきます。

■修理について

- 修理依頼の前に次の項目をご確認ください。
 - 内蔵電池の容量はありますか? 装着の極性は正しいですか? テストリードは断線していませんか?
 - 保証期間中の修理: 保証書の記載内容によって修理させていただきます。
 - 保証期間経過後の修理
修理および輸送費用が製品価格より高くなる場合もありますので、事前にお問い合わせください。補修用性能部品の最低保有期間は、製造打ち切り後 6 年間です。この保有期間を修理可能期間とさせていただきます。ただし、性能部品が製造中止などにより入手不可能になった場合は、保有期間が短くなる場合もあります。
 - 修理品の送り返
製品（本体およびテストリード等の付属品を含む）の安全輸送のため、製品の 5 倍以上の容量の箱に故障箇所のメモも一緒に入れ、十分なクッションを詰め、箱の表面に「修理品在中」と明記して送りください。輸送にかかる往復の送料は、お客様のご負担とさせていただきます。

[送り先] 三和電気計器株式会社 羽村工場サービス課
〒205-8604 東京都羽村市羽神台 4-7-15
TEL (042) 554-0113 / FAX (042) 555-9046

■お問い合わせ

三和電気計器株式会社
本 社 : TEL (03) 3253-4871 / FAX (03) 3251-7022
大阪営業所 : TEL (06) 6631-7361 / FAX (06) 6644-3249
製品についての ☎ 0120-51-3930
問い合わせ 受付時間 9:30 ~ 12:00 13:00 ~ 17:00 (土日祭日を除く)
ホームページ : <http://www.sanwa-meter.co.jp>

13

sanwa

DCM60R DIGITAL CLAMP METER

取扱説明書 INSTRUCTION MANUAL



各部の名称と説明

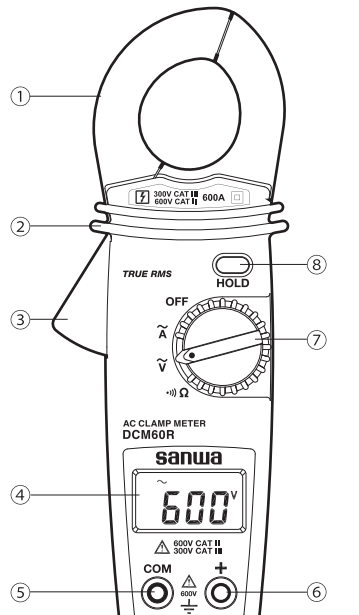

- クランプ式 CT
- ハリア
- 開閉レバー
- 表示部 (LCD)
- COM 端子
- + 端子
- ファンクションスイッチ
- HOLD (データホールド) ボタン

6

■抵抗 (Ω)

- ファンクションスイッチを に合わせます。
- テストリードを被測定部分に当てます。
- 表示値を読みとります。
- 約 100 Ω 以下でブザーが鳴ります。

警告

電圧が加わっている部分の抵抗測定はできません。本器を損傷する恐れがあります。

抵抗

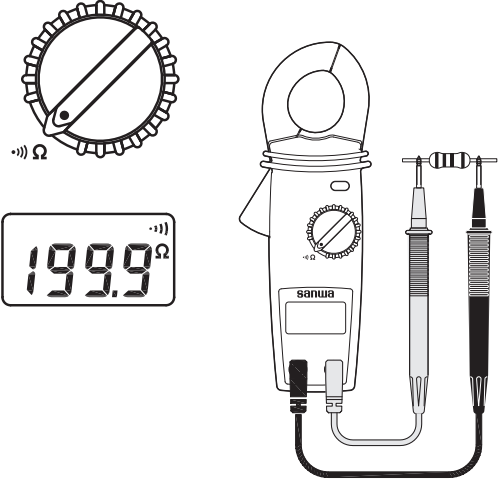

10

sanwa

保証書	
ご氏名	型名 DCM60R
ご住所	製造 No.
TEL	この製品は厳密なる品質管理を経てお届けするものです。本保証書は所定項目をご記入の上保管していただき、アフターサービスの際ご提出ください。※本保証書は再発行はいたしませんので大切に保管してください。
保証期間	三和電気計器株式会社
ご購入日	年 月 より 3 年間
	本社=東京都千代田区外神田 2-4-4・電波ビル 郵便番号=101-0021・電話=東京 (03) 3253-4871 (代)

保証規定

保証期間中に正常な使用状態のもとで、万一故障が発生した場合には無償で修理いたします。但し下記事項に該当する場合は無償修理の対象から除外いたします。

- 取扱説明書と異なる不適当な取扱いまたは使用による故障
- 当社サービスマン以外による不当な修理や改造に起因する故障
- 火災水害などの天災を始め故障の原因が本計器以外の事由による故障
- 電線の消耗による不動作
- お買上げ後の輸送、移動、落下などによる故障および損傷
- 本保証書は日本国内において有効です。
This warranty is valid only within Japan.

年 月 日	故障内容をご記入ください。

※無償の認定は当社において、行わせていただきます。

大豆インキを使用しています。

01-1407 2040 6011

シンボルの説明

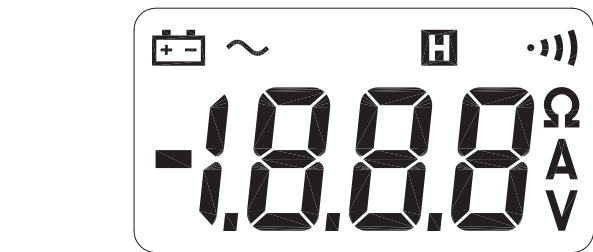

- 電池消費表示
- HOLD (データホールド)
- 導通ブザーチェック
- 電圧
- 電流
- 交流
- 抵抗

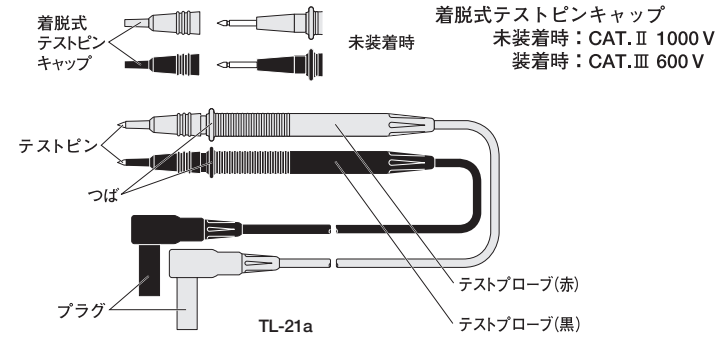

7

■導通チェック (⊖)

- ファンクションスイッチを に合わせます。
- テストリードを被測定部分に当てます。
- 表示値を読みとります。
- 約 100 Ω 以下でブザーが鳴ります。

警告

電圧が加わっている部分の抵抗測定はできません。本器を損傷する恐れがあります。

導通チェック

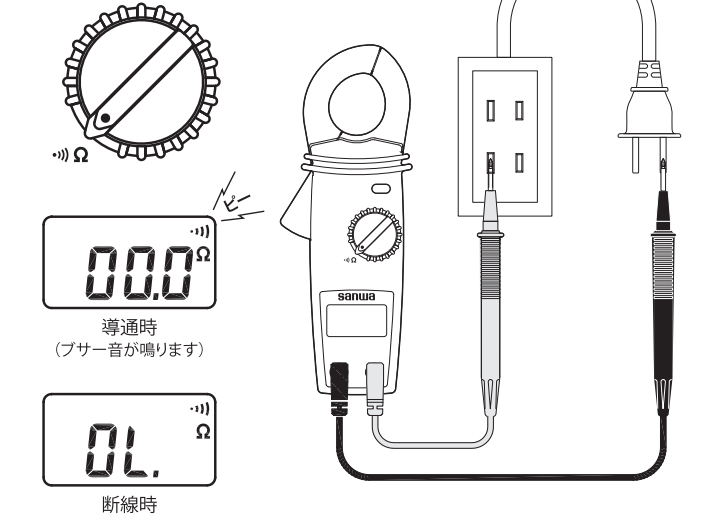

11

Safety Information - Before use, read manual -

This product has been designed and manufactured in accordance with the safety standards applicable to IEC 61010-2-32 Electronic Measuring Equipment and has passed the inspection. Using this product in ways not specified in this manual may damage its protection function. The instructions given under the heading of "WARNING" and "CAUTION" must be followed to prevent accidents.

- ⚠ **WARNING** : Intended to prevent personal injury such as burn and electric shock and other serious accidents.
- ⚠ **CAUTION** : Intended to prevent misuse that could result in personal injury and damage to equipment including this instrument.

- ☑ : Application around and removal from hazardous live conductors is permitted
- ☐ : Double or reinforced insulation
- ~ : Alternating current (AC) ⊕ : Ground

WARNING

1. This is a clamp meter for low-voltage circuits. Never use it on the power line that exceeds 600 VAC to ground. The measurement classification category of this instrument is CAT. III 300 V / CAT. II 600 V.
2. Use the meter only as described in this manual.
3. Do not apply more than the rated maximum input.
4. Pay special attention to voltages above 33 VAC (46.7 V peak) and 70 VDC that are hazardous to the human body.
5. Do not use the meter if it is damaged or broken.
6. Do not use the meter with the rear case removed.
7. During measurement, keep your fingers behind the barrier (finger guard).
8. When measuring un-insulated conductors, be careful not to touch them. Otherwise you will suffer electric shock.
9. Do not use the meter near flammable gases or solvents.
10. Do not use the meter with wet hands or in a damp environment.
11. Do not disassemble or modify the meter nor use components not specified by the manufacturer.
12. Inspect the meter at least once a year.
13. The meter is for indoor use.

2

Electrical Specification

The accuracy specification is defined as ±(...%reading+...count)

At 23±5 °C, ≈80 %RH

rdg = reading, dgt = digit

ACV/ACA range: 1 % ~ 100 % of the measurement range

Crest Factor (CF): CF<1.6 at full scale & CF<3.2 at half scale

Range	Resolution	Accuracy	Overload Protection
199.9 V	0.1 V	±1.5 %rdg.+5dgt.	660 Vrms
600 V	1 V	±1.5 %rdg.+5dgt.	660 Vrms

Range	Resolution	Accuracy	Overload Protection
199.9 A	0.1 A	±2 %rdg.+5dgt.	600 Arms
600 A	1 A	±2.9 %rdg.+5dgt.	600 Arms

Range	Resolution	Accuracy	MAX Test Voltage	Overload Protection
199.9 Ω	0.1 Ω	±1.9 %rdg.+3dgt.	1.0 VDC	500 Vrms

Buzzer sounds at 100 Ω or less.

Measurement Categories (Overvoltage Categories)

This instrument is a true rms AC clamp meter designed in compliance with IEC61010-1 CAT.III 300 V/CAT.II 600 V. It is suitable for measuring the current of electrical lines, appliances and power supply facilities operating on low voltages of no more than 600 V.

CAT.II : Primary cable runs of power-consuming equipment from a wall socket
CAT.III: Primary cable runs of equipment directly connected to a distribution board and cable runs from a distribution board to wall sockets.

4

Measuring Instruction

AC Current Measurement

Switch the function selector to **A** range.

Open the clamp by pressing the jaw-opening handle and insert the cable to be measured into the jaw.
Close the clamp and get the reading from the LCD display.

Note:

Before this measurement, disconnect the test lead with the meter for safety.
In some occasion that the reading is hard to read, push the HOLD button and read the result later.

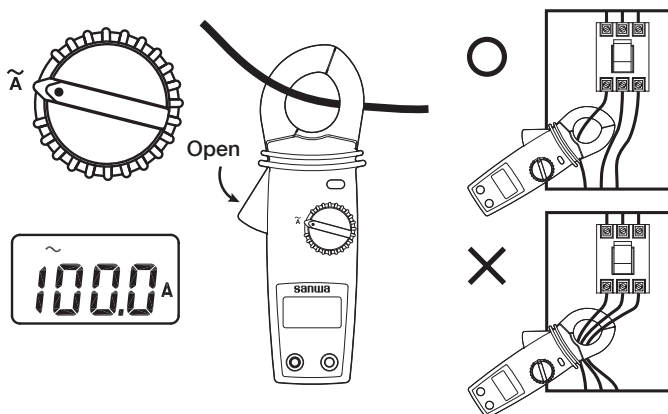

8

Maintenance

WARNING

1. The following instructions are very important for safety. Read this manual thoroughly to ensure correct maintenance.
2. Calibrate and inspect the meter at least once a year to ensure safety and maintain its accuracy.

1. Maintenance and Inspection

Appearance: Is the meter not damaged due to falling or other cause?
If any of the above problems exists, stop using the meter and request for repair.

2. Inspection

Inspect the meter at least once a year.

3. Storage

CAUTION

1. The panel and case are not resistant to volatile solvent and must not be cleaned with thinner or alcohol.
2. The panel and case are not resistant to heat. Do not place the meter near heat-generating devices.
3. Do not store the meter in a place where it may be subjected to vibration or from where it may fall.
4. Do not store the meter in places under direct sunlight, or hot, cold or humid places or places where condensation is anticipated.
5. If the meter will not be used for a long time, remove the battery.

4. Battery when the meter is shipped:

A battery for monitoring has been installed prior to shipment from the factory. It may be discharged before the expiration of the described battery life.

*The battery for monitoring is a battery used to check the functions and performance of the product.

12

Specification

General Specification

Measurement method: Clamp type current sensor (CT)
Clamp opening size: Max. ø25 mm
Digital display: Max. 1999 counts, units, symbols
Operation method: Δ-Σ method
AC detection method: True RMS
Sample rate: 2 times/sec
Over-range display: "OL" is displayed
Data hold: **H** is displayed
Low power indication: When the battery is under approx. 2.2 V, **⚡** symbol will appear on the LCD display.

Safety standards: IEC61010-1, IEC61010-2-030 CAT.III 300 V/II 600 V, IEC61010-2-032, IEC61010-2-033, IEC61010-31

Environmental conditions: Altitude up to 2000 meters, indoor use, pollution degree 2
Withstand voltage: 3700 Vrms
Accuracy assurance temperature/humidity: 23 °C ± 5 °C, <80 % RH, No condensation
Operating temperature/humidity: 0 °C ~ 40 °C, <80 % RH, No condensation
Storage temperature/humidity: -10 °C ~ 60 °C, <70 % RH, No condensation
Power Source: R03 (UM-4) or AAA 1.5 V battery x 2
Power consumption/battery life: Approx. 5.0 mW/approx. 250 hr
Dimensions/Mass: Approx. 187(H) x 50(W) x 29 (D) mm
Approx. 210 g (including battery)
Instruction Manual, Carrying Case (C-DCM60L), Test Lead (TL-21a)

Accessory:

3

Crest Factor

The CF (crest factor) indicates the peak value of a signal by dividing it by its root-mean-square value. With most common waveforms such as sinusoidal wave and chopping wave, the crest factor is low. With low duty cycle pulse waveforms, the crest factor is high. For the voltages and crest factors for typical waveforms, see the table below.

Input Waveform	0 to PEAK Vp	Root Mean Square Value Vrms	Average Value Vavg	Crest Factor Vp/Vrms	Form Factor Vrms/Vavg
Sinusoidal wave	Vp	$\frac{Vp}{\sqrt{2}}$ ≈0.707 Vp	$\frac{2 Vp}{\pi}$ ≈0.637 Vp	$\sqrt{2}$ ≈1.414	$\frac{\pi}{2\sqrt{2}}$ ≈1.111
Square wave	Vp	Vp	Vp	1	1
Chopping wave	Vp	$\frac{Vp}{\sqrt{3}}$ ≈0.577 Vp	$\frac{Vp}{2}$ ≈0.5 Vp	$\sqrt{3}$ ≈1.732	$\frac{2}{\sqrt{3}}$ ≈1.155
Pulse	Vp	$\sqrt{\frac{\tau}{2\pi}} \cdot Vp$	$\frac{\tau}{2\pi} \cdot Vp$	$\sqrt{\frac{2\pi}{\tau}}$	$\sqrt{\frac{2\pi}{\tau}}$

Voltages of Various Waveforms

5

ACV Measurement

WARNING

Maximum Input Voltage is 600 VAC. Do not attempt to take any voltage measurement that may exceed to avoid Electrical shock hazard and/or damage to this instrument.

Switch the function selector to **V** range.

Connect red test lead to "+" terminal and black one to the "COM" terminal.
Measure the voltage by touch the test lead tips to the test circuit where the value of voltage is needed.
Read the result from the LCD display.

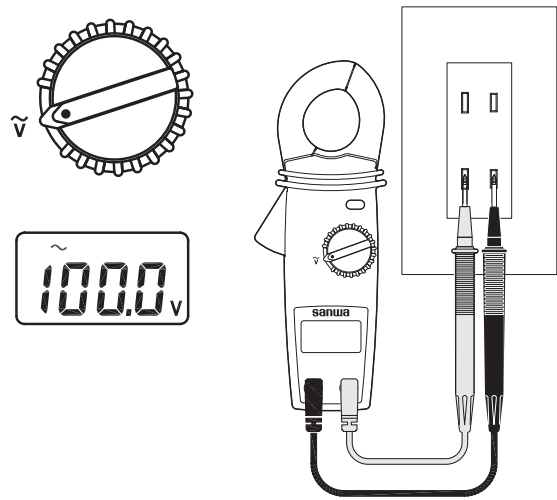

9

Battery Changing

WARNING

To prevent electrical hazard or shock, turn off clamp meter and disconnect test leads before removing rear case.
Never uses the meter before the rear case is closed.

1. When the battery voltage drop below approx. 2.2 V the **⚡** symbol will appear on the LCD display and the battery need to be changed.
2. Before changing the battery, switch the function selector to "OFF" and disconnect test leads. Open the rear case by a screwdriver. Replace the old batteries with two R03 or AAA size batteries.
3. Close the rear case and fasten the screw.

13

sanwa®

DCM60R DIGITAL CLAMP METER



INSTRUCTION MANUAL



sanwa®
SANWA ELECTRIC
INSTRUMENT CO.,LTD.
Dempa Bldg, Sotokanda2-Chome
Chiyoda-Ku, Tokyo, Japan

Instrument Familiarization

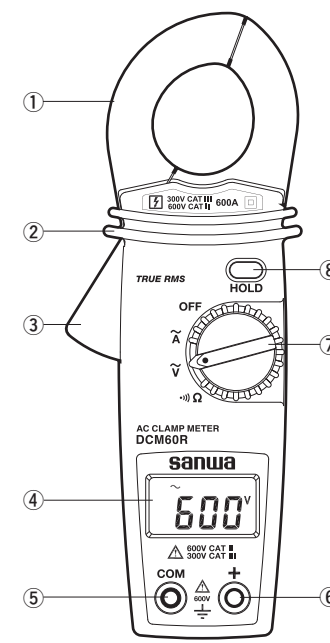

- 1 Current Sensing Clamp
- 2 Barrier
- 3 Clamp opening handle
- 4 LCD display
- 5 COM input terminal
- 6 Positive input terminal
- 7 Function selector
- 8 Data hold button

6

Resistance Measurement

Switch the function to **Ω** range.

Connect red test lead to "+" terminal and black one to the "COM" terminal.
Connect tip of the test leads to the points where the value of the resistance is needed.
Read the result from the LCD display.

Note:

When take resistance value from a circuit system, make sure the power is cut off and all capacitors need to be discharged.

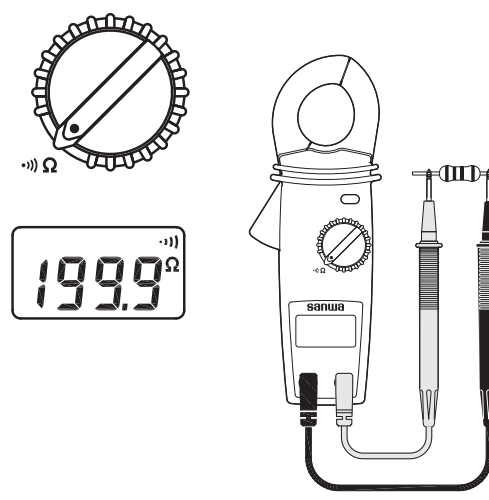

10

After - Sale Service

1. Warranty and Provision

Sanwa offers comprehensive warranty services to its end-users and to its product resellers. Under Sanwa's general warranty policy, each instrument is warranted to be free from defects in workmanship or material under normal use for the period of one (1) year from the date of purchase.

This warranty policy is valid within the country of purchase only, and applied only to the product purchased from Sanwa authorized agent or distributor.

Sanwa reserves the right to inspect all warranty claims to determine the extent to which the warranty policy shall apply. This warranty shall not apply to disposables batteries, or any product or parts, which have been subject to one of the following causes:

- 1) A failure due to improper handling or use that deviates from the instruction manual.
- 2) A failure due to inadequate repair or modification by people other than Sanwa service personnel.
- 3) A failure due to causes not attributable to this product such as fire, flood and other natural disaster.
- 4) Non-operation due to a discharged battery.
- 5) A failure or damage due to transportation, relocation or dropping after the purchase.

2. Repair

Customers are asked to provide the following information when requesting services:

- 1) Customer name, address, and contact information
- 2) Description of problem
- 3) Description of product configuration
- 4) Model Number
- 5) Product Serial Number
- 6) Proof of Date-of-Purchase
- 7) Where you purchased the product

Please contact Sanwa authorized agent / distributor / service provider, listed in our website, in your country with above information. An instrument sent to Sanwa / agent / distributor without above information will be returned to the customer.

14

Symbol Definition

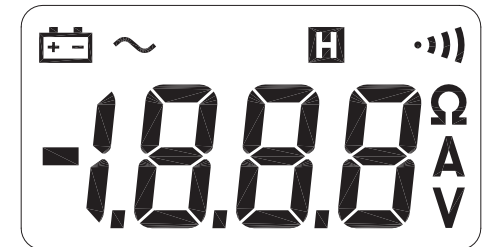

- ⚡** Low battery indication
- H** Hold Data indication
- ⦿** Continuity function indication
- V** Voltage measurement indication
- A** Current measurement indication
- ~** Alternative source indication
- Ω** Resistance

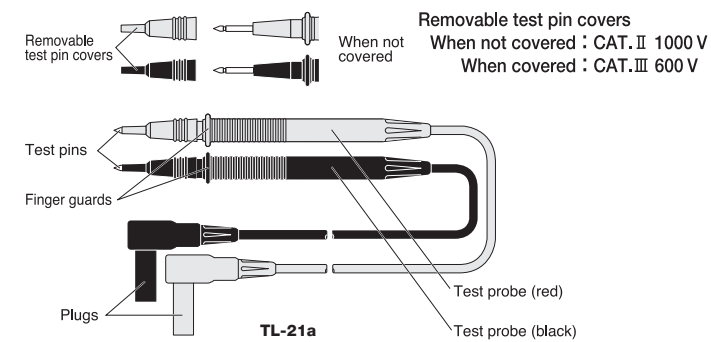

7

Continuity Test

Switch the function to **⦿** range.

Connect red test lead to "+" terminal and black one to the "COM" terminal.
Connect tip of the test leads to the points where the conduction condition needed.
If the resistance is under 100 Ω, the beeper will sound continuously.

Note:

When take resistance value from a circuit system, make sure the power is cut off and all capacitors need to be discharged.

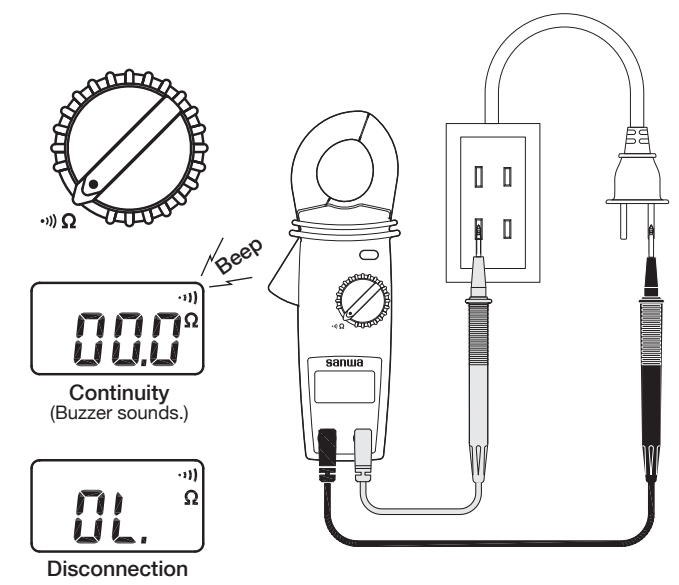

11

Note :

- 1) Prior to requesting repair, please check the following:
Capacity of the built-in battery, polarity of installation and discontinuity of the test leads.
- 2) Repair during the warranty period:
The failed meter will be repaired in accordance with the conditions stipulated in 1 Warranty and Provision.
- 3) Repair after the warranty period has expired:
In some cases, repair and transportation cost may become higher than the price of the product. Please contact Sanwa authorized agent / service provider in advance.
The minimum retention period of service functional parts is 6 years after the discontinuation of manufacture. This retention period is the repair warranty period. Please note, however, if such functional parts become unavailable for reasons of discontinuation of manufacture, etc., the retention period may become shorter accordingly.
- 4) Precautions when sending the product to be repaired:
To ensure the safety of the product during transportation, place the product in a box that is larger than the product 5 times or more in volume and fill cushion materials fully and then clearly mark "Repair Product Enclosed" on the box surface. The cost of sending and returning the product shall be borne by the customer.

3. SANWA web site

<http://www.sanwa-meter.co.jp>
E-mail: exp_sales@sanwa-meter.co.jp

15